

# Viiva-työtuolien käyttöohjeet

oma  
modeo

## Selkänojan korkeuden säätö:

Muuttaaksesi selkänojan korkeutta (①), nosta selkänoja ylös vetämällä selkänojan alaosassa olevaa painiketta (①) ja säädä sitten selkänojan korkeus ylös tai alas oikeaan asentoon.

## Käsinojen säätö (②):

Nostaaksesi tai laskeaksesi käsinoja, paina nappia (käsinojan ulkopuolelta) käsinojassa ja liikuta käsinojaa ylös - tai alaspäin.

Työnnä käsinojaa eteenpäin tai vedä taaksepäin siirtääksesi sitä eteen tai taakse.

Kääntääksesi käsinojaa vasemmalle tai oikealle paina nappia (käsinojan sisäpuolelta) ja käännä käsinojaa.

Säätääksesi käsinojen leveyttä käännä nuppia käsinojen alta vastapäivään avataksesi käsinojen lukituksen, työnnä tai vedä käsinoja haluttuun asentoon, sitten käännä nappi myötäpäivään lukitaksesi käsinojan paikalleen.

## Istuinkorkeuden säätö:

Nostaaksesi istuinkorkeutta poista paino istuimelta ja nosta istuinkorkeuden säätövipu (③), vapauta vipu, kun saavutat halutun korkeuden.

Laskeaksesi istuinkorkeutta nosta istuessasi säätövipua hitaasti ylöspäin, kunnes saavutat halutun korkeuden

## Istuimen ja selkänojan kallistuksen säätö (kallistus-/keinulukko):

Muuttaaksesi istuimen ja selkänojan kallistusta nosta säätövipu (④) ylös avataksesi lukituksen, nojaa taaksepäin haluttuun asentoon ja paina säätövipu alas lukitaksesi asennon.

Palataksesi alkuasentoon nosta säätövipu ylös ja nojaa jälleen taaksepäin, jolloin selkänoja palautuu automaattisesti.

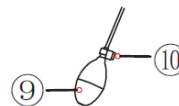
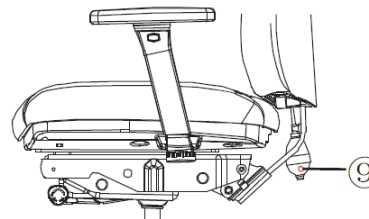
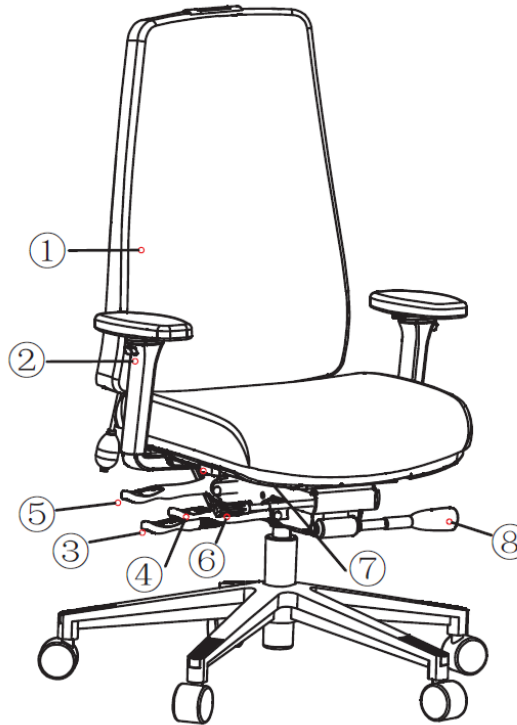

## Selkänojan kulman säätö:

Säätääksesi selkänojan kulmaa, nosta istuimen kulman säätövipu ylös (⑤) avataksesi lukituksen ja nojaa taaksepäin haluttuun kulmaan ja paina vipu alas lukitaksesi.

## Istuimen kulman säätö:

Säätääksesi istuimen kulmaa, laske istuin alimpaan asentoon, pyöritä istuimen kallistuksen säätövipu (⑥) vastapäivään nostaaksesi istuinta ylöspäin, käännä myötäpäivään laskeaksesi istuimen kulmaa.

**Huom!** istuimen kulmansäätöä (6) saa säätää ainoastaan, kun keinun kallistus- /keinulukko (4) on vapautettu ja istuin keinu etuasennossa. Säädettäessä istuimen kulmansäätöä istuinta ei tule keinuttaa taaksepäin.

## Istuinsyvyyden säätö:

Lisätäksesi istuinsyvyyttä, vedä liukusäädin (⑦) sivulle ja siirrä istuin eteenpäin haluttuun asentoon, sitten vapauta säädin. Palataksesi alkuasentoon nosta säädin ylös ja poista paino istuimelta.

## Kallistuksen vastuksen säätö:

Saavuttaaksesi halutun vastuksen, käännä kahvaa (⑧) myötä - tai vastapäivään

Vastapäivään kääntäminen lisää vastusta ja myötäpäivään kääntäminen vähentää vastusta.

**Huom!** keinuvastusta (8) saa säätää ainoastaan, kun keinun kallistus- /keinulukko (4) on vapautettu ja istuin keinu etuasennossa. Säädettäessä keinuvastusta istuinta ei tule keinuttaa taaksepäin

## Ristiselän tuen säätö:

Laajentaaksesi ristiselän tukea (ilmatyyny) pumpppaa pumpppua (⑨) kunnes ristiselän tuki on sopiva.

Pienennä syvyyttä painamalla nappia (⑩) pumpussa vapauttaaksesi ilmaa, kunnes se saavuttaa halutun asennon.