

Sakke-satulatuolin käyttöohje

oma
modeo

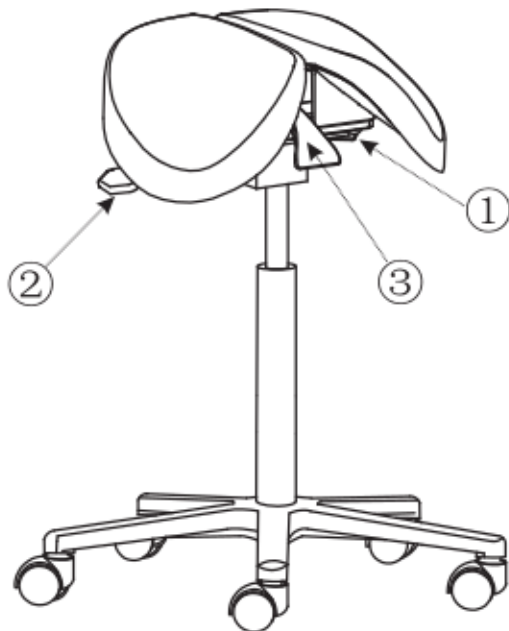

Istuinkorkeuden säätö (1)

Nosta istuinkorkeutta nostamalla vipua, niin ettei tuolin päällä ole painoa ja vapauta se sitten lähtöasentoon halutussa korkeudessa.

Laske istuinkorkeutta nostamalla vipua rauhallisesti, kun tuolin päällä on painoa ja vapauta se sitten halutussa korkeudessa.

Istuinkulman säätö (2)

Muuttaaksesi istuinkulmaa istuudu tuolille ja vedä vipu ylös. Liikuta kehollasi istuimen kulma haluttuun asentoon ja vapauta sitten vipu lähtöasentoon.

Istuinleveyden säätö (3)

Muuta istuinleveyttä vetämällä vipu ylös. Vedä istuimen puoliskoja lähemmäs toisiaan tai työnnä niitä kauemmas toisistaan. Vapauta vipu lähtöasentoon halutussa leveydessä.